

Monteringsanvisning

Produktnamn: Rapid Joint L1.5, L6, L10, L25

E-nr: 0703336-0703339

Typ: IST-M-013



Gelskarv Rapid joint 1kV IP68

Allmänt

Läs igenom hela instruktionen noga innan arbetet påbörjas.

De ingående delarna i satsen skall inspekteras visuellt för att upptäcka eventuella skador och skall installeras enligt denna anvisning.

Renlighet är av största vikt under hela installationen.

Rapid Joint	Antal ledare	Area (mm ²)	Kabel dim (mm ²)	Mått produkt (mm)
L1.5-IP68	1	4-25	8-13	155x55
	2	1.5-4		
	3	1.5-2.5		
	4	1.5		
	5	1.5		
L6-IP68	1	25-70	12-18	180x60
	2	2.5-6		
	3	2.5-6		
	4	2.5-6		
	5	2.5-6		
L10-IP68	1	70-95	16-20	275x65
	2	10		
	3	10		
	4	10		
	5	10		
L25-IP68	1	120-240	21-28	410x100
	2	25		
	3	16-25		
	4	16-25		

1

Svenska

Montera ihop förskruvningarna och röda adaptrar, den senare med flänsen mot förskruvningen, och skjut sedan på genomföringen, en på varje kabelända, se ritning nedan.

English

Pre-assemble the cable glands and the adapters, the latter with the semi flange towards the cable gland, and slide them on each one of the 2 cable ends as represented in the drawing.

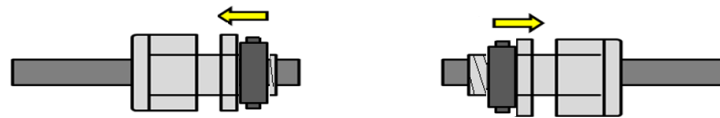

2

Svenska

Avmantla kabeln enligt mått nedan.

English

Proceed with the joint installation. Remove the outer sheath.



Produkt	A (mm)
Rapid Joint L1,5 IP68	30
Rapid Joint L6 IP68	60
Rapid Joint L10 IP68	75
Rapid Joint L25 IP68	105

3

Svenska

Avisolera ledaren / ledarna.

English

For single core cables

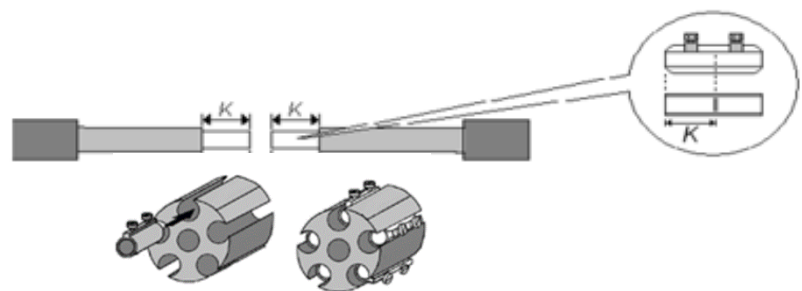

4

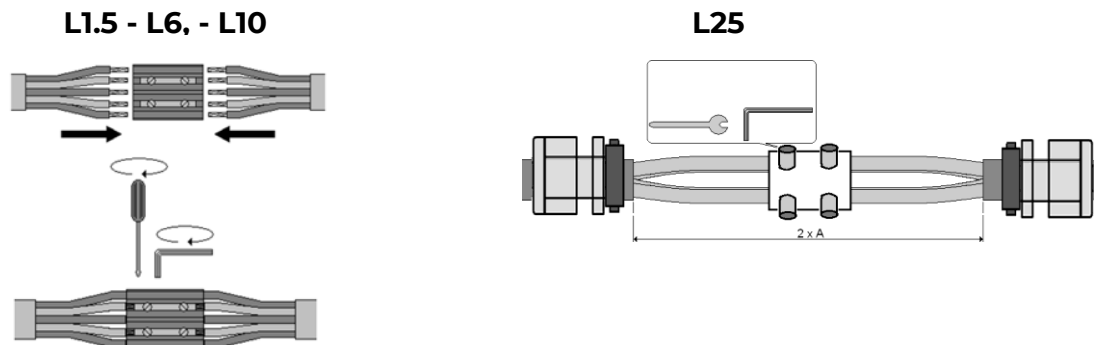

5

Svenska Skär ut för att anpassa till kabelns diameter.

English Cut the 4 membranes of the closure.

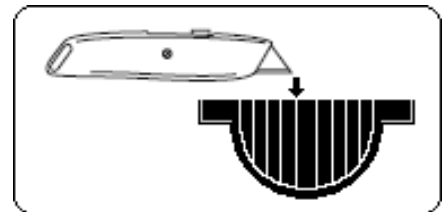

6

Svenska

Centrera skarvblocket i den undre halvan av skarven.
Montera förskruvningarna och de röda adaptrarna i anslutningshålen
på den undra skarvhalvan.
Placera den övre skarvhalvan som bilden visar.

English

Center the jointed area on the lower part of the closure;
slide the adapters with the cable glands up to the ends of the closure,
and insert them in the closure windows. Position the separator as represented in the picture.

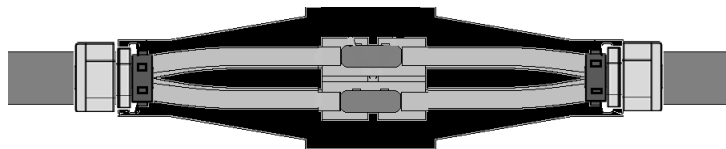
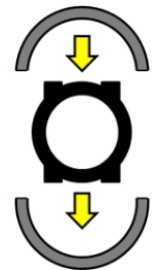

7

Svenska

För små kabeltvärsnitt, eller om gelen med skarven stängd inte har flutit ut, använd mellanväggsblocket eller lägg till gelisolerande material, t ex isoleringsblocken i satsen, tills gelen flyter ut.

English

For small cable cross sections, or if the gel, with the joint closed, has not poured out, shim the connections or add to the gel insulating material, such as the insulating blocks in the kit, until the gel pours out.

8

Svenska

Stäng skarven och lås krokarna.

English

Close the joint and lock the hooks.

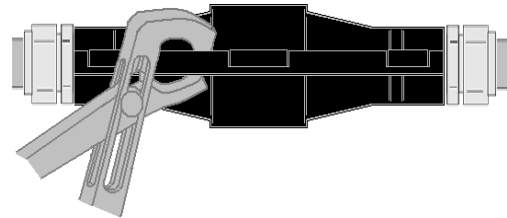

9

Svenska

Kontrollera att gelen har trängt ut och att den är synlig runt kablarna i förskruvningen.

Har gelen inte spridits ut, öppna skarven igen och fortsätt enligt beskrivningen i punkt 7.

English

Verify that the gel has poured out and it is visible around the cables, if the gel has not poured out, re-open the joint and proceed as described in item 7.

10

Svenska

Skruva åt förskruvningarna för att fixera kablarna.
Kabelskarven är klar.

English

Screw the cable glands to fix the cables.
The joint is finished.

