

Produktnamn	Adapterplatta till E-fundament 750x750mm. Autel DH480
Produkt-/E-nummer	0665597
GTIN	7332811388361
ETIM-klass	EC003036

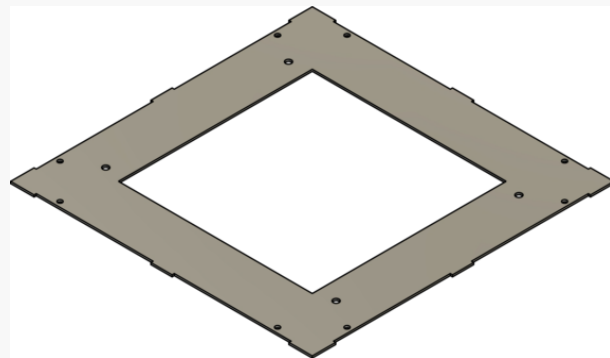

PRODUKTSPECIFIKATIONER

Adapterplattan kombineras med E-foundation kabelkammare.

Med adapterplattor erbjuder vi en flexibel lösning för att underlätta utbyggnaden av laddinfrastruktur och framtidsäkra för kommande installationer av EV-laddare.

Alla adapterplattor är framtagna baserat på respektive laddares hålbild och kabelgenomföring.

Mått

Längd	825 mm
Höjd	6 mm
Bredd	825 mm
Vikt	15 020 g

Tekniska Specifikationer - Brunnsbetäckning med ram

Material	Övrigt
Materialkvalitet	Övrigt
Belagd	Ja
Med lock	Nej
Material lock	Övrigt
Lock med gångjärn	Nej

Ventilerat lock	Nej
Med galler	Nej
Fri öppning	750 mm
Kan spärras/låsas	Ja
Form anslutning	Kvadrat
Längd	825 mm
Bredd	825 mm
Höjd	6 mm
Lock vikt	15,02 kg
Belastningsklass (EN 1433)	A-15